

INSTRUKCJA

Montażu i eksploatacji haka holowniczego

Oznaczenie zacisku wg		Łączenie przewodów
ISO	PN	
1	L	Kierunkowskazy lewe
2	+	Tylne światła przeciwmgłowe
3	31	Masa
4	R	Kierunkowskazy prawe
5	58R	Światła pozycyjne prawe
6	54	Światła hamowania
7	58L	Światła pozycyjne lewe

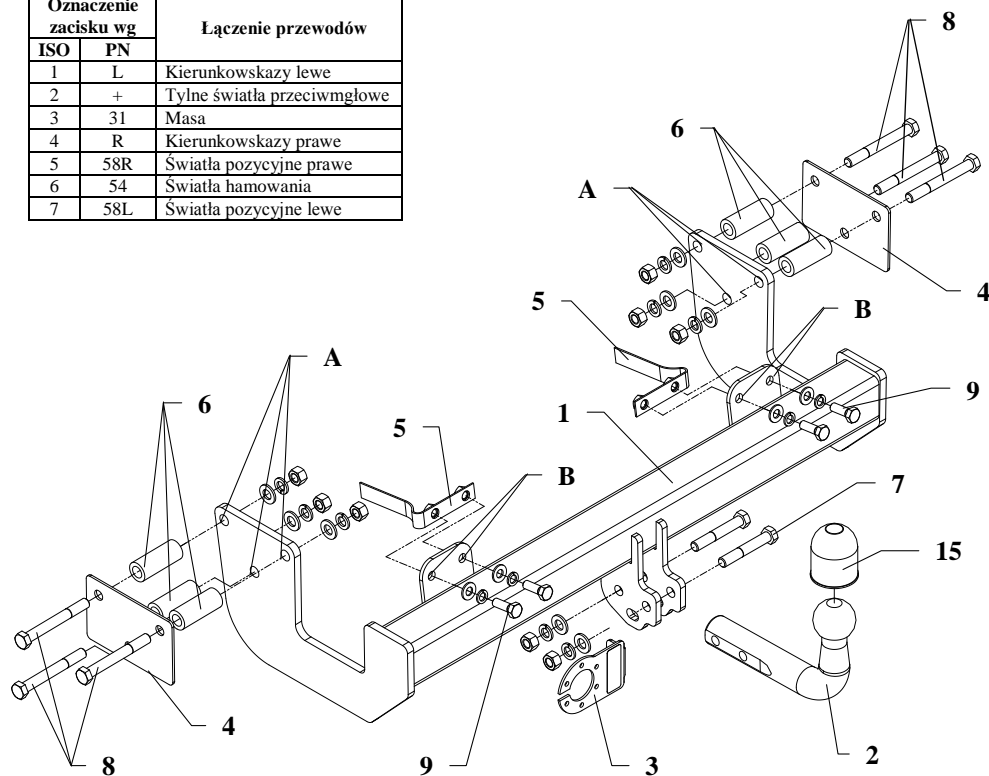

Rys.1

Hak holowniczy przeznaczony jest do zamontowania w samochodzie **MERCEDES VITO, VIANO, V-Klasa (W638)**, produkowanego od 1996r. do 06.2003r. nr katalogowy **D11** i służy do ciągnięcia przyczep o masie całkowitej **2000 kg** i nacisku na kulę max **100 kg**.

INFORMACJA WSTĘPNA

Hak holowniczy jest skonstruowany zgodnie z zasadami bezpieczeństwa ruchu drogowego a jego niezawodność została potwierdzona licznymi testami. Jednakże niezawodność haków holowniczych jest zależna również od prawidłowego montażu oraz prawidłowej eksploatacji. Z tego powodu prosimy Państwa o staranne przeczytanie niniejszej instrukcji montażu oraz przestrzeganie właściwych wskazówek.

Hak należy zamontować w miejscach do tego celu przeznaczonych przez producenta samochodu.

Kolejność czynności przy montażu

1. Zdemontować zderzak.
2. W istniejące otwory w lewej i prawej podłużnicy włożyć po trzy tulejki dystansowe o długości $L=62\text{mm}$ (poz. 6), z wyposażenia haka.
3. Przyłożyć belkę haka (poz. 1) do podłużnic jak pokazano na rysunku 1 i skrócić śrubami M12x100mm (poz. 8) poprzez otwory (poz. A), włożone już tulejki dystansowe, wykorzystując nakładki prostokątne (poz. 4) z wyposażenia.
4. W istniejące otwory w tylnym płacie wsunąć nakrętki M10 na wysięgniku (poz. 5) i skrócić z hakiem przez otwory (poz. B) śrubami M10x30mm (poz. 9).
5. Zamontować zderzak po uprzednim wycięciu fragmentu w jego osi (szer. 50mm, gł. 30mm).
6. Przykręcić część kulistą haka (poz. 2) wraz z blachą pod gniazdo (poz. 3) śrubami M12x75mm (poz. 7) z wyposażenia.
7. Dokręcić wszystkie śruby z momentem, jak pokazano w tabeli.
8. Podłączyć przewody z gniazdka 7 – bieg. do instalacji elektrycznej zgodnie z instrukcją fabryczną samochodu (zaleca się wykonanie w ASO).
9. Uzupełnić ewentualne ubytki powłoki malarskiej haka powstałe w trakcie montażu.

Zalecany moment skręcający dla śrub i nakrętek 8,8:

M 8	25 Nm	M 10	55 Nm
M 12	85 Nm	M 14	135 Nm

UWAGA

Po zamontowaniu haka holowniczego należy uzyskać wpis w dowodzie rejestracyjnym pojazdu na „stacji kontroli pojazdów” właściwej dla miejsca zamieszkania.

Samochód powinien być wyposażony w :

-kierunkowskazy boczne

-lusterka boczne o rozstawie co najmniej szerokości przyczepy

Sprawdzać śruby mocujące haka holowniczego po około 1 000 km przebiegu eksploatacji.

Kula haka musi być utrzymana w czystości i konserwowana smarem stałym.

Wyposażenie haka:

Poz. 1 Nazwa: Belka haka Ilość szt.: 1	Poz. 5 Nazwa: Wysięgnik z nakrętką Ilość szt.: 2	Poz. 10 Nazwa: Nakrętka 8 B Ilość szt.: 8 Wymiar: M12
Poz. 2 Nazwa: Część kulista Ilość szt.: 1	Poz. 6 Nazwa: Tulejka dystansowa Ilość szt.: 6	Poz. 11 Nazwa: Podkładka płaska Ilość szt.: 8 Wymiar: Ø13 mm
Poz. 3 Nazwa: Płyta gniazda Ilość szt.: 1	Poz. 7 Nazwa: Śruba 8,8 B Ilość szt.: 2 Wymiar: M12x75mm	Poz. 12 Nazwa: Podkładka płaska Ilość szt.: 4 Wymiar: Ø12,5 mm
Poz. 4 Nazwa: Nakładka Ilość szt.: 2	Poz. 8 Nazwa: Śruba 8,8 B Ilość szt.: 6 Wymiar: M12x100mm	Poz. 13 Nazwa: Podkładka sprężyn. Ilość szt.: 8 Wymiar: Ø12,2 mm
	Poz. 9 Nazwa: Śruba 8,8 B Ilość szt.: 4 Wymiar: M10x30mm	Poz. 14 Nazwa: Podkładka sprężyn. Ilość szt.: 4 Wymiar: Ø10,2 mm
		Poz. 15 Nazwa: Osłona kuli Ilość szt.: 1

KARTA GWARANCYJNA

Producent udziela gwarancji niniejszą kartą gwarancyjną na okres 24 miesięcy licząc od dnia zakupu haka holowniczego do samochodu:

MERCEDES VITO, VITO, V-Klasa (W638)
produkowanego od 02.1996r. do 08.2003r.

Data produkcji Data zakupu.....

Zakres gwarancji obejmuje wyłącznie wady jakościowe wynikające z winy producenta.

Gwarancja nie obejmuje natomiast uszkodzeń zawinionych przez nabywcę, wynikających z niewłaściwego montażu, użytkowania lub konserwacji, uszkodzeń mechanicznych, normalnego zużycia podczas eksploatacji itp.

Gwarancja udzielona na zakupiony towar nie wyłącza, nie ogranicza ani nie zawiesza uprawnień kupującego wynikających z niezgodności towaru z umową.

Reklamacje należy zgłaszać w punkcie sprzedaży, składając jednocześnie kartę gwarancyjną. Usunięcie "wady" następuje po stwierdzeniu przez punkt sprzedaży wspólnie z producentem słuszności złożonej reklamacji.

Reklamacja powinna być załatwiona w ciągu 14 dni od dnia uznania reklamacji. Karta gwarancyjna jest nieważna jeżeli nie jest wypełniona i podpisana.

Data zgłoszenia reklamacji:



PPUH AUTO-HAK S.J.

Produkcja Haków Holowniczych
Henryk i Zbigniew Nejman
76-200 SŁUPSK ul. Słoneczna 16K
tel/fax (059) 8-414-414; 8-414-413
E-mail: office@autohak.com.pl
www. autohak.com.pl

Hak holowniczy bez wyposażenia elektrycznego

Klasa: **A50-X** Nr kat. **D11**

Przeznaczony do zamontowania w samochodzie:

Producent: **MERCEDES**

Model: **VITO**

Typ: **VITO, VIANO, V-Klasa (W638)**

produkowanego od 02.1996r. do 08.2003r.

Dane techniczne:

Wartość siły **D** : **11,27 kN**

maksymalna masa przyczepy: **2000 kg**

maksymalny nacisk na kulę: **100 kg**

Numer homologacji zgodnie z wytycznymi

regulaminu EKG/ONZ 55.01: E20-55R-01 0826

INFORMACJA WSTĘPNA

Hak holowniczy jest skonstruowany zgodnie z zasadami bezpieczeństwa ruchu drogowego. Hak holowniczy jest elementem wpływającym na bezpieczeństwo jazdy i może zostać zainstalowany wyłącznie przez personel wyspecjalizowany. Niedopuszczalne jest dokonywanie jakichkolwiek zmian w konstrukcji haka. Powoduje to wygaśnięcie dopuszczenia do stosowania. W przypadku obecności masy izolacyjnej lub osłony podwozia w miejscu przylegania haka, należy ją usunąć. Nieosłonięte miejsca karoserii oraz wywiercone otwory należy pomalować farbą antykorozyjną.

Informacjami wiążącymi odnośnie wartości obciążeń są dane podawane przez producenta samochodu, względnie wartości maksymalnej masy przyczepy oraz maksymalnego nacisku na kulę, przy czym wartości parametrów haka holowniczego nie mogą być przekroczone.

Wzór do obliczania wartości siły D:

$$\frac{\text{Maks. masa przyczepy [kg]} \times \text{Maks. masa samochodu [kg]}}{\text{Maks. masa przyczepy [kg]} + \text{Maks. masa samochodu [kg]}} \times \frac{9,81}{1000} = D \text{ [kN]}$$